

www.etoncorp.com

# FR350

OPERATION MANUAL



AM/FM/SHORTWAVE RADIO

*eton*

*etón*

## DO YOU NEED HELP? Contact Us.

Etón Corporation  
1015 Corporation Way  
Palo Alto, CA 94303, USA. 1-800-872-2228 (U.S.); 1-800-637-1648  
(Canada); 650-903-3866 (worldwide); M-F, 8:30-4:30, Pacific  
Standard Time; www.etoncorp.com.

### WARNING

- **Do not** expose this appliance to rain or moisture.
- **Do not** submerge or expose for extended period to water.
- Protect from high humidity and rain.
- Only operate within specified temperature range (0 °C to 40 °C).
- Unplug immediately if liquid has been spilled or object have fallen into the apparatus.
- Clean only with a dry cloth. Do not use detergents or chemical solvents as this might damage the finish.
- Unplug and disconnect external antennas during lightning storms.
- Do not remove cover [or back].
- Refer servicing to qualified service personnel.

### ENVIRONMENT



#### Disposal

According to the European Directive 2002/96/EC all electrical and electronic products must be collected separately by a local collection system.

Please act according to your local rules and do not dispose of your old products with your normal household waste.

## DIAGRAMS

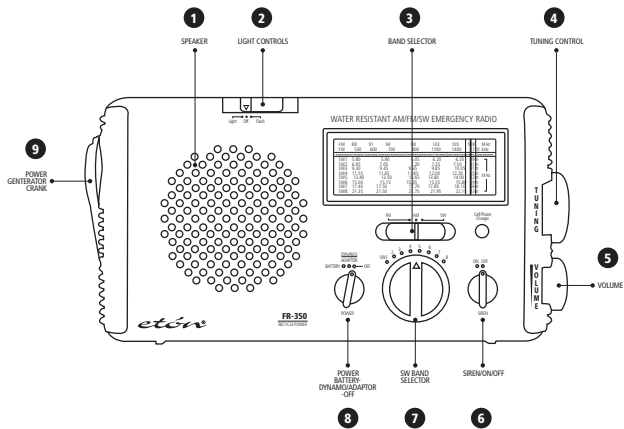

1. Speaker
2. Light Controls
3. Band Selector
4. Tuning Control
5. Volume
6. Siren/ON/OFF
7. SW Band Selector
8. Power Battery-Dynamio/Adaptor-Off
9. Power Generator Crank

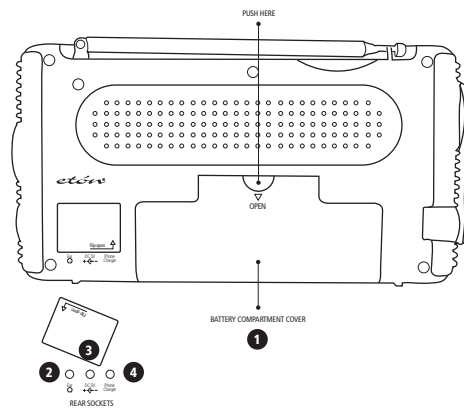

1. Battery Compartment Cover
2. Earphone Jack
3. AC Adapter Jack
4. Cell Phone Charger Jack

## INITIAL SETUP

---

1. Open the battery compartment; it slides downward with firm pressure at center of hinge.
2. Connect the battery pack.

## POWER SOURCES

---

1. Rechargeable battery pack (included).
2. 3 AA batteries (not included).
3. AC adapter/charger (included).
4. Continually turning the crank, even with no batteries installed.

## CHARGING THE BATTERY PACK

---

1. Switch the power selector to the OFF position.
2. Turn the dynamo-crank clockwise or counter-clockwise about 2 turns per second.
3. After charging, select the DYNAMO/ADAPTOR position for power.

While charging, the red LED charging light illuminates.

## AA BATTERY OPERATION

---

1. Open the battery compartment.
2. Install 3 AA batteries, observing polarity diagram.
3. For power, set the power selector switch to the BATTERY position.

**4**

## USING AN AC ADAPTER

---

1. Flip open the socket cover and plug the adapter into the DC 4.5V socket.
2. For power, set the power selector switch to the DYNAMO/ADAPTER position.

## EMERGENCY OPERATION WITH NO POWER SOURCE

---

1. Set power selector switch to DYNAMO/ADAPATOR.
2. While continually turning the dynamo crank, radio stations can be tuned and the lights and siren function.

## CELL PHONE CRANK CHARGING

---

Because cell phone batteries vary in their current ratings, we cannot specify charging rates or usage time. 10 to 15 minutes of cranking may result in 1 or more minutes of talk-time.

1. Set power selector switch to OFF position.
2. Flip open the socket cover and plug the cell phone charging cord into the Phone Charge socket.
3. Select the correct charging tip for your phone.
4. Plug charging tip into the charging cord and into the phone's charging socket.
5. Rotate the dynamo crank.

## TURNING THE RADIO ON AND OFF

---

Turn it on with the POWER switch.

1. Select the BATTERY position when using AA batteries.
2. Select the DYNAMO/ADAPTER position when powering via the AC adapter or internal, rechargeable Ni-MH battery pack.
3. To turn off, set power selector switch to OFF.

**5**

## ADJUSTING THE VOLUME

---

Set VOLUME knob to desired level.

## TUNING-IN STATIONS

---

1. Select AM, FM or SW with the band selector switch. When using SW, select the desired shortwave band with the 8-position SW band selector knob (SW 1-8). For FM and SW, fully extend the telescopic antenna.
2. Adjust the volume with the VOLUME knob.
3. Tune stations with the TUNING knob.

## SHORTWAVE RECEPTION

---

Shortwave stations can be from thousands of miles away, usually in other countries. To learn about shortwave, visit our web site or search the Internet. The books shown below are excellent.

### **PASSPORT TO WORLD BAND RADIO**

Published by International Broadcasting Services (IBS); IBS North America, Box 300, Penn's Park PA 18943 USA. Phone: (215) 598-9018. [www.passband.com](http://www.passband.com).

### **WORLD RADIO TV HANDBOOK**

Published in the USA by Watson-Guption Publications, 770 Broadway, 7th Floor, New York, NY 10003-9595 USA. [www.wat-songuption.com](http://www.wat-songuption.com).

## LIGHTS AND SIREN

---

Set the LIGHT/OFF/FLASH switch to the FLASH or LIGHT position. Set the SIREN/OFF/ALERT switch to the SIREN position.

## EARPHONE JACK

---

Flip open the socket cover and plug in earphones (not included).

## BATTERY PACK SPECIFICATIONS

---

Ni-MH; 3.6 volt DC; 600 mAh.

## AC ADAPTER SPECIFICATIONS

---

Output 4.5 volt DC; negative polarity; 100 milliampere; plug tip outer diameter 3.4mm, inner diameter 1.3mm. AC adapter use automatically charges the rechargeable battery pack. Only charge the battery pack with a 100 milliampere AC adapter. If an AC adapter rated greater than 100 milliampere is used, disconnect the rechargeable battery pack.

## IMPORTANT BATTERY INFORMATION

---

To minimize the possibility of battery acid leakage, only use high quality alkaline, lithium or rechargeable nickel-metal-hydride batteries. Never intermix old with new, or different brands or types of batteries. Damage caused by battery acid leakage is not covered by this product's warranty.

## WARRANTY REGISTRATION

---

To ensure full warranty coverage or product updates, registration of your product should be completed as soon as possible after purchase or receipt. You may use one of the following options to register your product:

1. By visiting our website at <http://www.etoncorp.com>.
2. Mail in enclosed warranty card.
3. Mail your registration card or information to the following address; Include your name, full mailing address, phone number, model purchased, date purchased, retail vendor name and product serial number (typically located in or near the battery compartment):

Etón Corporation  
1015 Corporation Way  
Palo Alto, CA 94303 USA

## LIMITED WARRANTY

---

Retain the warranty information from your warranty card with your proof of purchase or the Limited Warranty information can also be viewed at [www.etoncorp.com](http://www.etoncorp.com).

## SERVICE FOR YOUR PRODUCT

---

To obtain service for your product, we recommend first contacting an Etón service representative at 800-872-2228 US, 800-637-1648 Canada or (650) 903-3866 for problem determination and troubleshooting. If further service is required, the technical staff will instruct how to proceed based on whether the radio is still under warranty or needs non-warranty service.

**WARRANTY** – If your product is still in warranty and the Etón service representative determines that warranty service is needed, a return authorization will be issued and instructions for shipment to an authorized warranty repair facility. Do Not ship your radio back without obtaining the return authorization number.

**NON-WARRANTY** – If your product is no longer under warranty and requires service our technical staff will refer you to the nearest repair facility that will be able to best handle the repair.

For service outside of North America, please refer to the distributor information included at time of purchase/receipt.

*etón*

## BENÖTIGEN SIE HILFE? WENDEN SIE SICH AN UNS.

Etón Corporation, 1015 Corporation Way, Palo Alto, CA 94303, USA.  
1-800-872-2228 (USA); 1-800-637-1648 (Kanada); +1 650-903-3866 (weltweit); Mo - Fr, 8:30-16:30, Pazifische Standardzeit;  
[www.etoncorp.com](http://www.etoncorp.com).

### ACHTUNG

- Setzen Sie das Gerät weder Wasser noch Feuchtigkeit aus.
- Tauchen Sie das Gerät nicht in Wasser.
- Schützen Sie das Gerät vor hoher Luftfeuchtigkeit und Regen.
- Betreiben Sie das Gerät nur im angegebenen Temperaturbereich (0 °C bis 40 °C).
- Ziehen Sie sofort den Netzstecker, wenn Flüssigkeit auf das Gerät geschüttet wurde oder Gegenstände in das Gerät gefallen sind.
- Reinigen Sie das Gerät nur mit einem trockenen Tuch. Verwenden Sie keine Reinigungsmittel oder chemische Lösungsmittel, da dadurch die Oberfläche beschädigt werden könnte.
- Ziehen Sie während eines Gewitters den Netzstecker und trennen Sie externe Antennen.
- Entfernen Sie nicht das Gehäuse [oder die Rückseite].
- Überlassen Sie Wartungs- oder Reparaturarbeiten immer quali fiziertem Fachpersonal.

### UMWELT



#### Entsorgung

Gemäß der europäischen Richtlinie 2002/96/EC müssen alle elektrischen und elektronischen Geräte über lokale Sammelstellen getrennt entsorgt werden.

Bitte beachten Sie die lokalen Vorschriften und entsorgen Sie Ihre Altgeräte nicht mit dem normalen Haushaltsmüll.

## DIAGRAMS

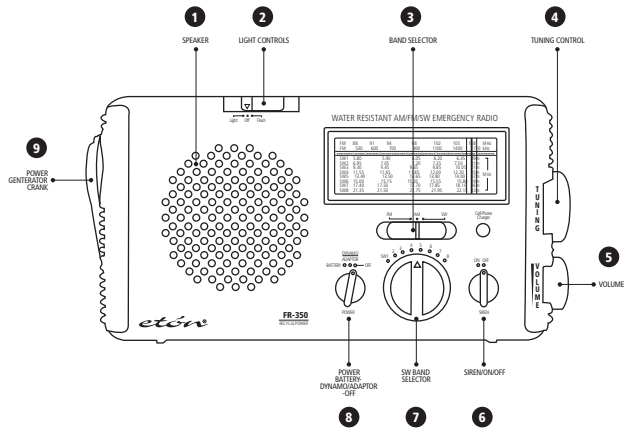

1. Speaker
2. Light Controls
3. Band Selector
4. Tuning Control
5. Volume
6. Siren/ON/OFF
7. SW Band Selector
8. Power Battery-Dynamio/Adaptor-Off
9. Power Generator Crank

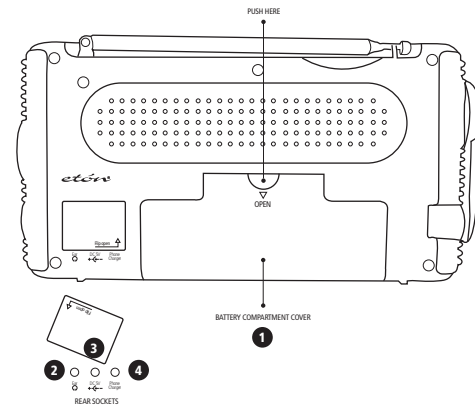

1. Battery Compartment Cover
2. Earphone Jack
3. AC Adapter Jack
4. Cell Phone Charger Jack



## GRUNDEINSTELLUNG

---

1. Öffnen Sie das Batteriefach mit einem festen Druck in der Mitte der Klappe und ziehen Sie diese nach unten.
2. Schliessen Sie die Akkus an.

## STROMVERSORGUNG

---

1. Wiederaufladbare Akkus (enthalten).
2. 3 Mignon-Batterien AA (nicht enthalten).
3. Netzteil (enthalten).
4. Ständiges Kurbeln, auch wenn kein Akku eingesetzt ist.

## LADEN DER AKKUS

---

1. Stellen Sie den Netzschalter auf die Position OFF.
2. Drehen Sie die Dynamokurbel mit etwa zwei Umdrehungen pro Sekunde im oder gegen den Uhrzeigersinn.
3. Stellen Sie den Netzschalter nach dem Laden auf die Position DYNAMO/ADAPTOR.

Während des Ladens leuchtet die rote Lade-LED.

## BATTERIEBETRIEB

---

1. Öffnen Sie das Batteriefach.
2. Legen Sie 3 Mignon-Batterien (AA) ein. Achten Sie dabei auf die richtige Polarität.
3. Stellen Sie den Netzschalter auf die Position BATTERY.

## NETZBETRIEB

---

1. Entfernen Sie die Abdeckung der Buchse DC 4.5 V und stecken Sie das Netzteil ein.
2. Stellen Sie den Netzschalter auf die Position DYNAMO/ADAPTER.

## NOTFALLBETRIEB OHNE STROMQUELLE

---

1. Stellen Sie den Netzschalter auf die Position DYNAMO/ADAPATOR.
2. Während ständigem Kurbeln können Sie Radio hören sowie das Licht und die Sirene einschalten.

## LADEN DES MOBILTELEFONS MIT DER KURBEL

---

Da die Batterien von Mobiltelefonen sehr unterschiedliche Ladezeiten bzw. Einsatzdauer aufweisen, können wir hierzu keine Angaben machen. 10 bis 15 Minuten Kurbeln sollten jedoch eine oder mehrere Minuten Sprechzeit ergeben.

1. Stellen Sie den Netzschalter auf die Position OFF.
2. Entfernen Sie die Abdeckung der Buchse für das Mobiltelefon und stecken Sie das Ladekabel ein.
3. Wählen Sie den entsprechenden Steckerkopf für Ihr Telefon.
4. Stecken Sie den Steckerkopf in das Ladekabel und in die Ladebuchse des Telefons.
5. Drehen Sie die Kurbel.

## EIN- UND AUSSCHALTEN DES RADIOS

---

Schalten Sie das Radio mit dem Schalter POWER ein.

1. Wenn Sie Mignon-Batterien (AA) benutzen, stellen Sie ihn auf die Position BATTERY.
2. Wenn Sie das Netzteil oder die wiederaufladbaren Akkus verwenden, stellen Sie ihn auf die Position DYNAMO/ADAPTER.
3. Stellen Sie den Netzschalter auf die Position OFF, um das Radio auszuschalten.

## LAUTSTÄRKEREGELUNG

---

Drehen Sie den Knopf VOLUME auf den gewünschten Pegel ein.

## EINSTELLEN VON RADIOSENDERN

---

1. Stellen Sie den Schalter für das Frequenzband auf AM, FM oder SW (MW, UKW oder Kurzwelle). Wenn Sie den Schalter auf SW stellen, dann wählen Sie mit dem Knopf zum Auswählen der 8 Kurzwellenbänder eines aus. Ziehen bei UKW und KW die Teleskopantenne vollständig aus.
2. Stellen Sie die Lautstärke mit dem Knopf VOLUME ein.
3. Stellen Sie Sender mit dem Knopf TUNING ein.

## KURZWELLENEMPFANG

---

Kurzwellensender können Tausende von Kilometern entfernt und in anderen Ländern sein. Mehr Informationen über Kurzwelle erhalten Sie auf unserer Webseite oder im Internet. Sehr gute Informationen finden Sie auch in folgenden Büchern:

### **PASSPORT TO WORLD BAND RADIO**

Veröffentlicht von International Broadcasting Services (IBS); IBS North America, Box 300, Penn's Park PA 18943 USA. Telefon: +1 (215) 598-9018. [www.passband.com](http://www.passband.com).

### **WORLD RADIO TV HANDBOOK**

In den USA veröffentlicht von Watson-Guption Publications, 770 Broadway, 7th Floor, New York, NY 10003-9595 USA. [www.watson-guption.com](http://www.watson-guption.com).

## LAMPE UND SIRENE

---

Stellen Sie den Schalter LIGHT/OFF/FLASH auf die Position FLASH oder LIGHT. Stellen Sie den Schalter SIREN/OFF/ALERT auf die Position SIREN.

## OHRHÖRERBUCHSE

---

Entfernen Sie die Abdeckung der Buchse und stecken Sie die Ohrhörer ein (nicht enthalten).

## TECHNISCHE DATEN DES AKKUS

---

Ni-MH, 3,6 Volt DC, 600 mAh.

## TECHNISCHE DATEN DES NETZTEILS

---

Ausgang 4,5 Volt Gleichspannung; negative Polung; 100 Milliampere; Außendurchmesser des Steckerkopfs 3,4 mm; Innendurchmesser 1,3 mm. Bei Verwendung des Netzteils werden automatisch die Akkus geladen. Laden Sie die Akkus nur mit einem 100-Milliampere-Netzteil. Wenn Sie ein Netzteil mit mehr als 100 Milliampere verwenden, entfernen Sie die Akkus.

## WICHTIGE INFORMATIONEN ZU BATTERIEN

---

Verwenden Sie nur hochwertige Alkaline- oder Lithium-Batterien oder Nickel-Metallhydrid-Akkus, um ein Auslaufen von Batteriesäure zu vermeiden. Verwenden Sie nie gleichzeitig alte und neue Batterien, Batterien unterschiedlicher Hersteller oder unterschiedlicher Typen. Schäden, die durch das Auslaufen von Batterien entstehen, sind nicht im Garantiefumfang enthalten.

## PRODUKTREGISTRIERUNG

---

Registrieren Sie Ihr Gerät möglichst schnell nach dem Sie es erworben haben, um eine vollständige Garantieabdeckung und Produktupdates sicherzustellen. Sie können Ihr Gerät über eine der folgenden Möglichkeiten registrieren:

1. Auf unserer Webseite unter <http://www.etoncorp.com>.
2. Per Post mit der beigefügten Garantiekarte.
3. Senden Sie die Registrierungskarte ausgefüllt mit Ihrem Namen, der vollständigen Adresse, Telefonnummer, Modell, Kaufdatum, Händler und Seriennummer des Produkts (befindet sich normalerweise im Batteriefach oder in der Nähe davon) an folgende Adresse:

Etón Corporation  
1015 Corporation Way  
Palo Alto, CA 94030 USA

## GARANTIEBESTIMMUNGEN

---

Bewahren Sie die Garantiekarte mit den Garantiebestimmungen und den Kaufbeleg auf. Die Garantiebestimmungen können Sie auch unter [www.etoncorp.com](http://www.etoncorp.com) nachlesen.

## KUNDENDIENST

---

Wir empfehlen Ihnen sich zur Problembestimmung und Fehlerbehebung an einen Kundendienstmitarbeiter von Etón zu wenden. Sie erreichen uns unter 800-872-2228 (USA), 800-637-1648 (Kanada) oder +1-650-903-3866. Sollte eine Reparatur erforderlich sein, werden Sie unsere technischen Kundendienst-mitarbeiter über das weitere Vorgehen informieren, abhängig davon, ob das Gerät noch Garantie hat oder nicht.

**MIT GARANTIE** – Sollte das Gerät innerhalb der Garantiezeit eine Reparatur benötigen, erhalten Sie eine Rücksendegenehmigungs-Nummer sowie Informationen zum Versand. Senden Sie das Gerät NICHT ohne Rücksendegenehmigungs-Nummer zurück.

**OHNE GARANTIE** – Sollte die Garantiezeit bereits beendet sein und eine Reparatur erforderlich sein, wird Sie unser Mitarbeiter an den nächstgelegenen Kundendienst verweisen, der das Gerät am besten reparieren kann.

Informationen zum Kundendienst ausserhalb Nordamerikas erhalten Sie beim Kauf von Ihrem Händler.

*etón*

## ¿NECESITA AYUDA? CONTÁCTENOS

Eton Corporation, 1015 Corporation Way, Palo Alto, CA 94303, USA.  
1-800-872-2228 (EE UU); 1-800-637-1648 (Canadá); 650-903-3866  
(resto del mundo); de Lunes a Viernes, 8:30-4:30, Hora Estándar del  
Pacífico; [www.etoncorp.com](http://www.etoncorp.com).

### ADVERTENCIA

- No exponga este aparato a la lluvia o a la humedad.
- No exponga o sumerja este aparato al agua durante un periodo largo.
- Proteja el aparato de gran humedad y lluvia.
- Utilice la radio solamente dentro de un rango de temperatura especificado (0 °C a 40 °C).
- Desenchufe el aparato inmediatamente si ha caído líquido u objetos dentro de la radio.
- Limpie la radio solamente con un paño seco. No utilice detergentes o disolventes que puedan dañar la cubierta del aparato.
- Desenchufe y desconecte las antenas externas durante tormentas con relámpagos.
- No quite la cubierta [o la parte posterior].
- Si este producto muestra algún problema, póngase en contacto con personal cualificado de servicio.

### MEDIO AMBIENTE



#### Eliminación de aparatos eléctricos y electrónicos

De acuerdo a la Directiva Europea 2002/96/EC todos los aparatos eléctricos y electrónicos deben ser recolectados en forma separada por un sistema local de recolección.

Por favor, actúe según las normas de su localidad y no elimine los aparatos antiguos en su basura del hogar usual.

## DIAGRAMS

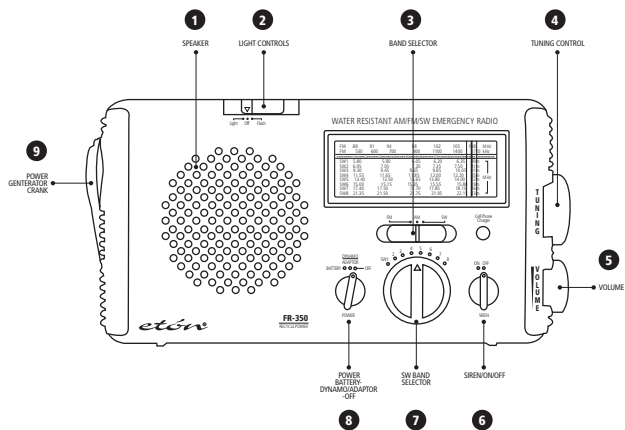

1. Speaker
2. Light Controls
3. Band Selector
4. Tuning Control
5. Volume
6. Siren/ON/OFF
7. SW Band Selector
8. Power Battery-Dynamio/Adaptor-Off
9. Power Generator Crank

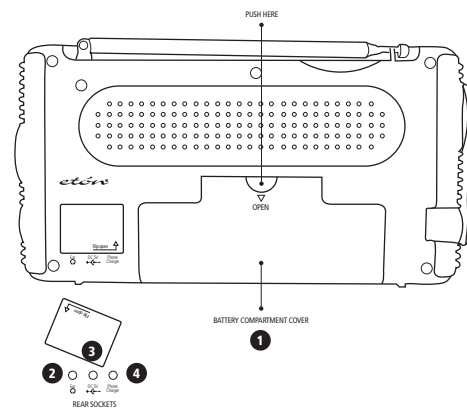

1. Battery Compartment Cover
2. Earphone Jack
3. AC Adapter Jack
4. Cell Phone Charger Jack

## CONFIGURACIÓN INICIAL

---

1. Abra el compartimiento de las baterías; éste se desliza hacia abajo al presionar firmemente el centro de la tapa abisagrada deslizante.
2. Conecte el paquete de baterías.

## FUENTES DE ALIMENTACIÓN

---

1. Paquete de baterías recargables (se incluye).
2. 3 baterías AA (no se incluyen).
3. Adaptador o cargador AC (se incluye).
4. Gire continuamente la manivela, aun sin baterías instaladas.

## CARGA DEL PAQUETE DE BATERÍAS

---

1. Cambie la posición del selector de potencia en OFF.
2. Gire la manivela de la dinamo de izquierda a derecha en sentido de las manecillas del reloj en 2 giros por segundo.
3. Después de cargar las baterías, coloque el selector de potencia en la posición DYNAMO/ADAPTOR.

El diodo LED rojo de recarga se iluminará mientras se cargan las baterías.

## USO DE LAS BATERÍAS AA

---

1. Abra el compartimiento de las baterías.
2. Instale las 3 baterías AA, considerando el diagrama de polaridad de las baterías.
3. Para suministrar energía, coloque el selector de potencia en la posición BATTERY.

## USO DE UN ADAPTADOR AC

---

1. Abra descajando la cubierta del conector y conecte el adaptador dentro del conector CC de 4,5 voltios.
2. Para suministrar energía, coloque el selector de potencia en la posición DYNAMO/ADAPTER.

## USO EN CASO DE EMERGENCIA SIN TENER FUENTE DE ENERGÍA

---

1. Coloque el conector del selector de potencia en la posición DYNAMO/ADAPTER.
2. Al girar continuamente la manivela de la dinamo, se pueden sintonizar las estaciones de radio, y activar las funciones de las luces y de la sirena.

## CARGA DE CELULAR A TRAVÉS DE LA MANIVELA

---

Debido a que las baterías de celulares varían en su tasa de corriente, no podemos especificar tasas de carga o tiempo de uso. Al girar la manivela durante 10 a 15 minutos podrá obtener 1 o más minutos de tiempo de llamada telefónica.

1. Coloque el conector del selector de potencia en la posición OFF.
2. Abra descajando la cubierta del conector y conecte el cable cargador dentro del conector de carga del celular.
3. Utilice el extremo correcto del cable cargador de su celular.
4. Conecte el extremo de carga dentro del cable cargador y luego dentro del conector de carga para celulares.
5. Gire la manivela de la dinamo.

## ENCENDIDO Y APAGADO DE LA RADIO

---

Encienda la radio con el selector POWER.

1. Seleccione la posición BATTERY cuando utilice baterías en su radio.
2. Seleccione la posición DYNAMO/ADAPTER si suministra energía a la radio a través del adaptador AC o si utiliza las baterías internas o el paquete de baterías recargables de Ni-MH (níquel-metal-hidruro).
3. Para apagar la radio, coloque el conector del selector de potencia en la posición OFF.

## AJUSTE DEL VOLUMEN

---

Utilice la perilla VOLUME para seleccionar el nivel de volumen deseado.

## SINTONIZACIÓN DE LAS ESTACIONES

---

1. Seleccione AM, FM u ONDA CORTA (SW) con el selector de bandas. Cuando utilice la Onda corta, seleccione la banda de onda corta deseada con la perilla del selector de banda en la posición 8 de SW (SW 1-8). Para la recepción de FM u onda corta, extienda completamente la antena telescópica.
2. Ajuste el volumen con la perilla VOLUME.
3. Sintonice las estaciones con la perilla TUNING.

## RECEPCIÓN DE BANDAS DE ONDA CORTA

---

Las estaciones de onda corta pueden provenir de miles de millas de distancia, generalmente de otros países. Para aprender más acerca de la onda corta, visite nuestro sitio Web o realice una búsqueda en la Internet. La literatura indicada más adelante es excelente.

## RECEPCIÓN DE BANDAS DE ONDA CORTA CONTINUE

---

### PASSPORT TO WORLD BAND RADIO

Publicado por International Broadcasting Services (IBS); IBS EE. UU., Box 300, Penn's Park PA 18943 USA. Teléfono: (215) 598-9018. [www.passband.com](http://www.passband.com).

### WORLD RADIO TV HANDBOOK

Publicado en los EE. UU. por Watson-Guptill Publications, 770 Broadway, 7th Floor, New York, NY 10003-9595 USA. [www.watsonguptill.com](http://www.watsonguptill.com).

## LUCES Y SIRENA

---

Coloque el selector LIGHT/OFF/FLASH en la posición FLASH o LIGHT. Coloque el selector SIREN/OFF/ALERT en la posición SIREN.

## CONECTOR PARA AUDÍFONOS

---

Abra desenchajando la cubierta del conector y conecte los audífonos (no se incluyen).

## ESPECIFICACIONES DEL PAQUETE DE BATERÍAS

---

Ni-MH, 3,6 voltios de CC, 600 mAh.



## ESPECIFICACIONES DEL ADAPTADOR AC

---

Salida de 4,5 voltios CC; polaridad negativa; capacidad de corriente 100 miliamperios; diámetro externo de la punta del enchufe de 3,4 milímetros, diámetro interno de 1,3 milímetros. Si utiliza el adaptador AC se carga automáticamente el paquete de baterías recargables. Cargue solamente el paquete de baterías con un adaptador AC de 100 miliamperios. Si se utiliza un adaptador AC con un valor mayor que 100 miliamperios, desconecte el paquete de baterías recargables.

## INFORMACIÓN IMPORTANTE SOBRE EL USO DE LAS BATERÍAS

---

Para disminuir la posibilidad de fugas del ácido de la batería, utilice solamente baterías recargables de níquel-metal-hidruro, de litio o alcalinas de alta calidad. Nunca mezcle baterías nuevas con antiguas, o de diferentes marcas o tipos. Los daños causados por fugas del ácido de las baterías no están incluidos en la garantía del producto.

## REGISTRO DE GARANTÍA

---

Para asegurar la cobertura completa de la garantía o adquirir actualizaciones del producto, debe registrar su producto tan pronto posible después de la compra o recibo del producto. Usted puede utilizar una de las siguientes opciones para registrar su producto:

1. Ya sea visitando nuestro sitio Web en <http://www.etoncorp.com>.
2. Enviando por correo la tarjeta de garantía suministrada.
3. Envíe por correo su tarjeta de registro o información a la dirección siguiente; escriba su nombre, dirección postal completa, número de teléfono, modelo comprado, fecha de compra, nombre del distribuidor del producto donde ha adquirido el producto y número de serie del aparato (generalmente localizado dentro o cerca del compartimiento de las baterías):

Eton Corporation  
1015 Corporation Way  
Palo Alto, CA 94303 USA

## GARANTÍA LIMITADA

---

Conserve la información de garantía de su tarjeta de garantía con su prueba de compra (factura) o la información de Garantía Limitada puede ser también leída en [www.etoncorp.com](http://www.etoncorp.com).

## SERVICIO PARA SU PRODUCTO

---

Para obtener servicio para su producto, le recomendamos primero contactar al representante de servicio de Etón llamando al número de teléfono 800-872-2228 para los EE UU, o al número de teléfono 800-637-1648 para Canadá ó (650) 903-3866 para determinar y solucionar el problema de su aparato. Si requiere un servicio adicional, el equipo técnico lo instruirá de como proceder considerando si la radio aún posee garantía o si necesita servicio técnico para un producto que ya no posee garantía.

**GARANTÍA** – Si su producto aún posee garantía y el representante de servicio de Etón determina el servicio de garantía que sea necesario, se le enviará una autorización de retorno e instrucciones para envío a una unidad de servicio de reparación autorizada de la garantía. NO envíe su radio de regreso sin haber recibido el número de autorización de retorno.

**SIN GARANTÍA** – Si su producto ya no posee garantía y requiere servicio de nuestro equipo técnico, diríjase a la unidad de reparación más cercana de su localidad que pueda ofrecer el mejor servicio de reparación.

Para servicio fuera de América del Norte, por favor, consulte la información del distribuidor incluido en la fecha de la compra o del recibo.

*etón*

## VOUS AVEZ BESOIN D'AIDE? CONTACTEZ-NOUS.

Eton Corporation, 1015 Corporation Way, Palo Alto, CA 94303, USA.  
1-800-872-2228 (U.S.); 1-800-637-1648 (Canada); 650-903-3866  
(mondial); lu-ve, 8:30-4:30, heure du Pacifique; [www.etoncorp.com](http://www.etoncorp.com).

### ATTENTION

- N'exposez pas cet appareil à la pluie ou à l'humidité.
- Ne l'immergez pas ou ne l'exposez pas trop longtemps à l'eau.
- Protégez-le d'une humidité trop importante et de la pluie.
- Ne l'allumez qu'entre des températures spécifiques (0 °C to 40 °C).
- Débranchez-le immédiatement si un liquide a été renversé ou si un objet est tombé sur l'appareil.
- Ne nettoyez qu'avec un chiffon sec. N'utilisez pas de détergent ou de solvant chimique, cela pourrait endommager les finitions.
- Débranchez et déconnectez les antennes externes pendant l'orage.
- N'ôtez pas le couvercle [ou l'arrière].
- En ce qui concerne l'entretien, consultez une personne qualifiée.

## ENVIRONNEMENT



### Recyclage

Conformément à la Directive Européenne 2002/96/EC, tous les produits électriques et électroniques doivent être collectés séparément par un organisme local de ramassage. S'il vous plait, agissez en accord avec les règles locales et ne jetez pas vos produits usagés avec vos déchets ménagers habituels.

## DIAGRAMS

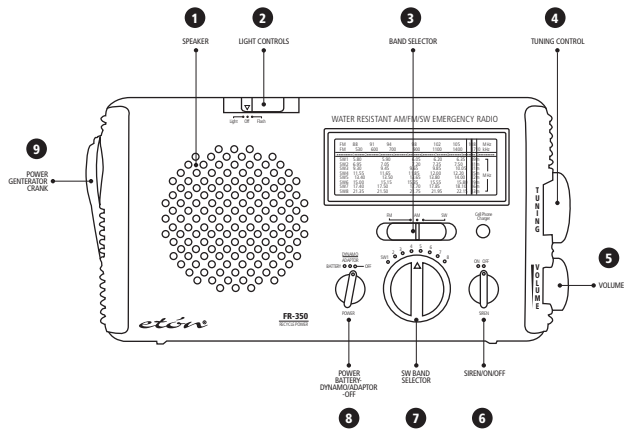

1. Speaker
2. Light Controls
3. Band Selector
4. Tuning Control
5. Volume
6. Siren/ON/OFF
7. SW Band Selector
8. Power Battery-Dynamo/Adaptor-Off
9. Power Generator Crank

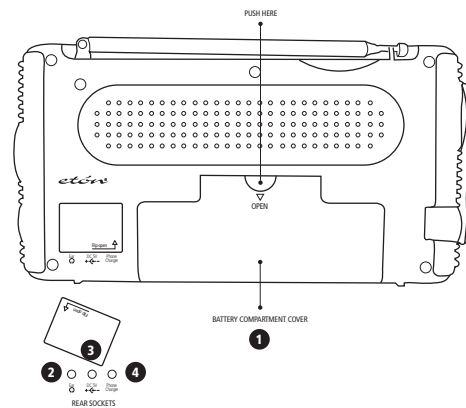

1. Battery Compartment Cover
2. Earphone Jack
3. AC Adapter Jack
4. Cell Phone Charger Jack

## INSTALLATION INITIALE

---

1. Ouvrez le compartiment à piles; il glisse vers le bas en appuyant fermement au centre du battant.
2. Branchez le bloc-piles.

## SOURCES D'ALIMENTATION

---

1. Bloc-piles rechargeable (fourni).
2. 3 piles AA (non fournies).
3. Adaptateur/chargeur CA (fourni).
4. Tournez la manivelle à fond, même si les piles ne sont pas à l'intérieur.

## CHARGEMENT DU BLOC-PILES

---

1. Mettez le sélecteur d'alimentation en position OFF.
2. Tournez la manivelle-dynamo dans le sens des aiguilles d'une montre ou dans le sens inverse à peu près 2 tours par seconde.
3. Après chargement, sélectionnez la position DYNAMO/ADAPTOR pour allumer.

Pendant le chargement, le voyant rouge DEL de chargement s'allume.

## INSTALLATION DES PILES AA

---

1. Ouvrez le compartiment à piles.
2. Installez 3 piles AA en respectant la polarité.
3. Pour l'alimentation, mettez le sélecteur d'alimentation en position BATTERY.

## UTILISATION D'UN ADAPTATEUR CA

---

1. Soulevez le couvercle de la prise puis branchez l'adaptateur dans la prise CC 4.5 V.
2. Pour l'alimentation, mettez le sélecteur d'alimentation en position DYNAMO/ADAPTER.

## FONCTIONNEMENT D'URGENCE SANS SOURCE D'ALIMENTATION

---

1. Mettez le sélecteur d'alimentation en position DYNAMO/ADAPATOR.
2. Tout en tournant la manivelle à fond, vous pouvez régler les stations radio et les fonctions voyant et alarme.

## MANIVELLE DE CHARGEMENT DU TELEPHONE PORTABLE

---

Les caractéristiques des batteries de téléphone portable changeant souvent, il ne nous est pas possible de déterminer un temps de chargement ou d'utilisation. 10 à 15 minutes de démarrage peuvent permettre 1 minute ou plus de communication.

1. Mettez le sélecteur d'alimentation en position OFF.
2. Soulevez le couvercle de la prise et branchez le cordon de chargement du téléphone portable dans la prise de chargement du téléphone.
3. Sélectionnez la bonne pointe de chargement de votre téléphone portable.
4. Branchez la pointe de chargement dans le cordon de chargement et dans la prise de chargement du téléphone.
5. Tournez la manivelle de dynamo.

## MISE EN MARCHÉ ET ARRÊT DE LA RADIO

---

Allumez-la avec le bouton POWER.

1. Sélectionnez la position BATTERY lorsque vous utilisez les piles AA.
2. Sélectionnez la position DYNAMO/ADAPTER lorsque vous alimentez avec l'adaptateur CA ou interne, bloc-piles rechargeable Ni-MH.
3. Pour éteindre, mettez le sélecteur d'alimentation sur OFF.

## REGLAGE DU VOLUME

---

Positionnez le bouton VOLUME au niveau désiré.

## REGLAGE DES STATIONS

---

1. Sélectionnez AM, FM ou SW avec le sélecteur de bandes. Lorsque vous utilisez SW, sélectionnez la bande à ondes courtes désirée avec le bouton sélecteur de bande à 8 positions SW (SW 1-8). Pour FM et SW, tirez l'antenne télescopique à fond.
2. Réglez le volume avec le bouton VOLUME.
3. Réglez les stations avec le bouton TUNING.

## RECEPTION A ONDES COURTES

---

Les stations à ondes courtes peuvent être situées à des milliers de kilomètres, dans d'autres pays en général. Pour en savoir plus sur les ondes courtes, visitez notre site internet ou faites une recherche sur Internet. Les ouvrages indiqués ci-dessous sont excellents.

### **PASSPORT POUR UNA RADIO A BANDES INTERNATIONALES**

Publié par International Broadcasting Services (IBS); IBS North America, Box 300, Penn's Park PA 18943 USA. Tél: (215) 598-9018. [www.passband.com](http://www.passband.com).

### **MANUEL TV RADIO INTERNATIONAL**

Publié aux USA par Watson-Guption Publications, 770 Broadway, 7th Floor, New York, NY 10003-9595 USA. [www.watsonguption.com](http://www.watsonguption.com).

## VOYANTS ET ALARMES

---

Réglez le bouton LIGHT/OFF/FLASH sur la position FLASH ou LIGHT.  
Réglez le bouton SIREN/OFF/ALERT sur la position SIREN.

## PRISE D'ECOUTEURS

---

Soulevez le couvercle de la prise et branchez les écouteurs (non fournis).

## CARACTERISTIQUES DU BLOC-PILES

---

Ni-MH; 3,6 volt CC; 600 mAh.

## CARACTERISTIQUES DE L'ADAPTATEUR CA

---

Sortie 4,5 volt CC; polarité négative; 100 milliampères; diamètre extérieur de la prise de branchement 3,4mm, diamètre intérieur 1,3mm. L'utilisation automatique de l'adaptateur CA charge le bloc-piles rechargeable. Ne chargez le bloc-piles qu'avec un adaptateur CA de 100 milliampères. Si vous utilisez un adaptateur CA indiquant plus de 100 milliampères, débranchez le bloc-piles rechargeable.

## INFORMATIONS IMPORTANTES SUR LES PILES

---

Pour réduire les risques de fuite d'acide des piles, n'utilisez que des piles alcalines, au lithium ou rechargeables à l'hydrure de nickel. Ne mettez jamais des piles usagées avec des piles neuves, ou des piles de marque ou de caractéristiques différentes. La garantie de ce produit ne couvre pas les dommages causés par une fuite d'acide.

## ENREGISTREMENT DE LA GARANTIE

---

Afin d'assurer une couverture complète de la garantie ou des mises à jour du produit, vous devriez enregistrer votre produit le plus tôt possible après l'achat ou la réception. Vous pouvez utiliser les options suivantes pour enregistrer votre produit:

1. En visitant notre site web: <http://www.etoncorp.com>.
2. Par courrier avec la lettre de garantie en pièce jointe.
3. Envoyez votre lettre d'enregistrement ou d'informations à l'adresse suivante; inscrivez-y votre nom, adresse complète, numéro de téléphone, modèle acheté, date d'achat, nom du détaillant et numéro de série du produit (normalement situé sur ou à côté du compartiment à piles):

Eton Corporation  
1015 Corporation Way  
Palo Alto, CA 94303 USA

## GARANTIE LIMITEE

---

Conservez les renseignements de garantie mentionnés sur la lettre de garantie avec la preuve d'achat ou les renseignements de garantie limitée peuvent également être consultés sur le site suivant : [www.etoncorp.com](http://www.etoncorp.com).

## SERVICE APRES-VENTE DU PRODUIT

---

Afin d'obtenir un service pour votre produit, nous vous recommandons en premier lieu de contacter un représentant en service au 800-872-2228 US, 800-637-1648 Canada ou (650) 903-3866 pour l'identification de problèmes et de dépannages. Si vous nécessitez de plus amples services, l'équipe technique vous indiquera comment procéder si la radio est encore sous garantie ou si elle ne nécessite pas un service avec garantie.

**GARANTIE** – Si votre produit est encore sous garantie et que le représentant du service Eton certifie que le service garantie est indispensable, on vous délivrera une autorisation en retour et des instructions pour l'envoi à une installation de réparation avec autorisation de garantie. Ne renvoyez pas votre radio sans avoir obtenu auparavant le numéro d'autorisation de renvoi.

**NON GARANTIE** – Si votre produit n'est plus sous garantie et nécessite un service après-vente, notre équipe technique vous dirigera vers la plus proche installation de réparation qui traitera au mieux la réparation.

Pour un service après-vente au delà des frontières nord américaines, veuillez vous référer aux informations du distributeur incluses au moment de l'achat /de l'envoi.



*etón*

## IN CASO DI NECESSITA' CONTATTATECI

Eton Corporation, 1015 Corporation Way, Palo Alto, CA 94303, USA.  
1-800-872-2228 (dal Stati Uniti); 1-800-637-1648 (dal Canada); 650-903-3866 (dal resto di mondo); lu-ve, 8:30-4:30, Fuso orario Nord America e Pacifico; www.etoncorp.com.

### AVVERTENZE

- Non esporre l'apparecchio a pioggia o umidità.
- Non immergere o esporre per lungo periodo in acqua.
- Proteggere l'apparecchio dall'alta umidità e dalla pioggia.
- Utilizzare unicamente alle temperature prescritte (da 0 a 40 °C).
- Staccare immediatamente in caso di liquido versato o di oggetti caduti sull'apparecchio.
- Pulire solo con un panno asciutto. Non usare detergenti o solventi chimici che potrebbero danneggiare l'apparecchio.
- Staccare e disinserire antenne esterne in caso di temporali.
- Non rimuovere la calotte di protezione [ o la parte posteriore].
- Affidarsi a personale qualificato in caso di necessità.

### AMBIENTE



#### Smaltimento

In conformità alla Direttiva Europea 2002/96/CE tutti i rifiuti di apparecchiature elettriche ed elettroniche devono essere raccolti separatamente attraverso un sistema di raccolta locale.

Si prega di attenersi alle leggi locali e di non disporre di vecchi prodotti nella normale gestione quotidiana dei rifiuti.

## DIAGRAMS

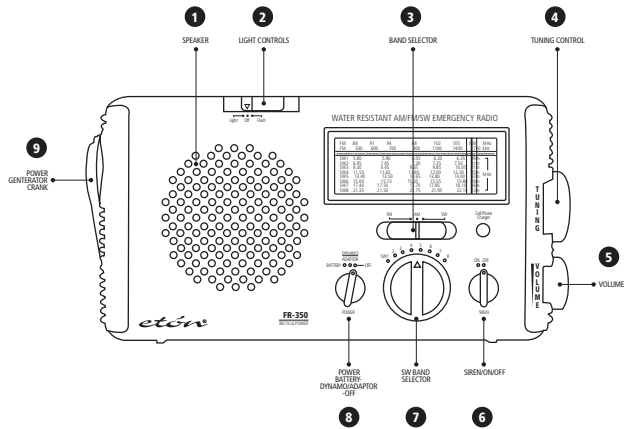

1. Speaker
2. Light Controls
3. Band Selector
4. Tuning Control
5. Volume
6. Siren/ON/OFF
7. SW Band Selector
8. Power Battery-Dynamio/Adaptor-Off
9. Power Generator Crank

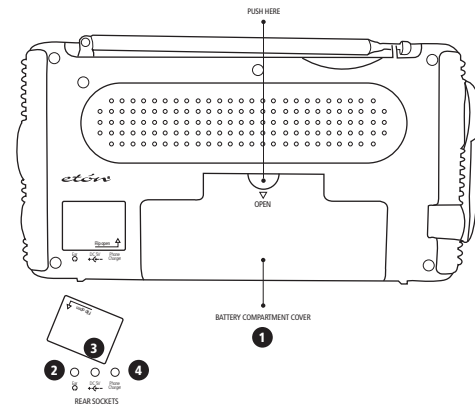

1. Battery Compartment Cover
2. Earphone Jack
3. AC Adapter Jack
4. Cell Phone Charger Jack

## INSTALLAZIONE INIZIALE

---

1. Aprire il vano batterie, facendo scorrere il coperchio verso il basso. Inserire le batterie nel vano.

## SORGENTI DI ALIMENTAZIONE

---

1. Pacco batteria ricaricabile (incluso).
2. 3 batterie AA (non incluse).
3. Adattatore AC (incluso).
4. Generatore di potenza con manovella, anche in assenza di batterie.

## CARICARE IL PACCO BATTERIE

---

1. Mettere il pulsante di accensione sulla posizione off.
2. Girare in senso orario la manovella o il contatore di circa due giri al secondo.
3. Dopo aver caricato, selezionare l'ADATTATORE/DYNAMO in posizione di accensione.

Durante la ricarica, si illuminerà il LED rosso.

## INSTALLAZIONE BATTERIE AA

---

1. Aprire il vano batterie.
2. Installare le 3 batterie AA, rispettando la corretta polarità.
3. Per l'accensione, porre l'interruttore sulla posizione BATTERIA.

## USARE UN ADATTATORE AC

---

1. Aprire la protezione e inserire l'adattatore in una presa DC 4.5V.
2. Per l'accensione, porre l'interruttore sulla posizione ADATTATORE/DYNAMO.

## COMANDO DI EMERGENZA SENZA SORGENTE DI ALIMENTAZIONE

---

1. Porre il pulsante di accensione su DYNAMO/ADATTATORE.
2. Mentre si gira la manovella, è possibile ascoltare le stazioni radio e far funzionare luci e sirena.

## CARICARE LA MANOVELLA DEL CELLULARE

---

Variando la potenza della corrente delle batterie da cellulare, è difficile specificare i regimi di carica o il tempo di utilizzo. Utilizzando la manovella per 10 - 15 minuti, è possibile avere a disposizione 1 o più minuti di conversazione.

1. Mettere il pulsante di accensione sulla posizione off.
2. Aprire la protezione e inserire il cavo dell'alimentazione nella presa del Telefono.
3. Selezionare la corretta ricarica per il vostro telefono.
4. Inserire la punta all'interno del cavo e nel supporto di ricarica del telefono.
5. Ruotate la manovella dynamo.

## ACCENSIONE E SPEGNIMENTO RADIO

---

Accendere premendo il pulsante di accensione.

1. Selezionare la posizione BATTERIA quando si utilizzano le batterie AA.
2. Selezionare DYNAMO/ADATTATORE in caso si utilizzi l'adattatore AC o il pacco di batterie ricaricabili Ni-MH.
3. Per spegnere, mettere il pulsante di accensione sulla posizione off.

## REGOLARE IL VOLUM

---

Regolare la manopola sul livello desiderato.

## FREQUENZE RADIO

---

1. Selezionare le frequenze AM, FM O SW con l'interruttore del selettore di banda. Se si utilizza la banda SW, selezionare l'onda corta desiderata attraverso il selettore di banda a 8 posizioni (SW 1-8). Per FM e SW, estendere completamente l'antenna telescopica.
2. Regolare il volume con la manopola.
3. cambiare stazione con il controllo sintonia.

## RICEZIONE ONDE CORTE

---

Le stazioni di onde corte possono essere localizzate migliaia di miglia lontano, di solito in altri stati. Per informazioni relative alle onde corte, visitare il nostro sito o cercare su Internet. I seguenti testi sono eccellenti.

### **PASSPORT TO WORLD BAND RADIO**

Publicato da International Broadcasting Services (IBS); IBS North America, Box 300, Penn's Park PA 18943 USA. Telefono: (215) 598-9018. [www.passband.com](http://www.passband.com).

### **WORLD RADIO TV HANDBOOK**

Publicato negli USA da Watson-Guption Publications, 770 Broadway, 7th Floor, New York, NY 10003-9595 USA. [www.watsonguption.com](http://www.watsonguption.com).

## LUCI E SIRENE

---

Mettere l'interruttore LUCE/SPENTO/BAGLIORE in posizione BAGLIORE o LUCE. Porre l'interruttore SIRENA/SPENTO/ALLERTA in posizione SIRENA.

## CUFFIA

---

Aprire la protezione e inserire le cuffie (non incluse).

## SPECIFICAZIONI PACCO BATTERIA

---

Ni-MH; 3,6 volt DC; 600 mAh.

## SPECIFICAZIONI ADATTATORE AC

---

Uscita 4,5 volt DC; polarità negativa; 100 milliampere; spina di uscita del diametro di 3,4 mm, diametro interno 1,3 mm. L'utilizzo dell'adattatore AC ricarica automaticamente il pacco batteria ricaricabile.

Ricaricare il pacco batteria unicamente con un adattatore AC di 100 milliampere. In caso l'adattatore AC utilizzato misuri più di 100 milliampere, staccare il pacco batteria ricaricabile.

## INFORMAZIONE IMPORTANTE SULLA BATTERIA

---

Per ridurre al minimo la possibilità che l'acido della batteria possa colare, utilizzare unicamente batterie alcaline, al litio o al nichel ricaricabili. Non mischiare mai il vecchio al nuovo, o diverse marche o tipi. Danni causati dalla dispersione di liquido dalle batterie non sono coperti da garanzia del produttore.

## REGISTRAZIONE DI GARANZIA

---

Per assicurarvi una copertura assicurativa o aggiornamenti del prodotto, completare il prima possibile la registrazione dell'apparecchio dopo l'acquisto o la ricevuta. Potrete utilizzare le seguenti procedure per la registrazione:

1. Visitare il sito <http://www.etoncorp.com>.
2. Spedire per posta assicurata.
3. Spedire al seguente indirizzo; includendo il nome, indirizzo completo, numero di telefono, modello acquistato, data di acquisto, nome del venditore e il numero di serie del prodotto (di solito posto nel o vicino il vano batteria):

Étón Corporation  
1015 Corporation Way  
Palo Alto, CA 94303 USA

## GARANZIA LIMITATA

---

Trattenere le informazioni relative alla garanzia con la cedola d'acquisto o consultarle sul sito [www.etoncorp.com](http://www.etoncorp.com).

## SERVIZIO PER IL PRODOTTO

---

Per ottenere servizi, contattare il servizio Etón al 800-872-2228 Stati Uniti, 800-637-1648 Canada o (650) 903-3866 in caso di problemi e loro risoluzione. In caso di ulteriore necessità, lo staff tecnico vi illustrerà su come procedere se la radio è in garanzia o per il servizio fuori garanzia.

**GARANZIA** – Se il prodotto è ancora in garanzia e la Etón ritiene sia necessaria la garanzia, verrà formulata una autorizzazione con relative istruzioni sulla spedizione presso un centro assistenza autorizzato. Non spedire la radio senza aver ricevuto il numero di autorizzazione.

**FUORI GARANZIA** - In caso il prodotto non sia più in garanzia e richieda assistenza, il nostro staff tecnico vi indirizzerà al centro più vicino in grado di affrontare il problema.

Per servizio al di fuori dell'America, far riferimento alle informazioni sul distributore incluse nella ricevuta di acquisto

[www.etoncorp.com](http://www.etoncorp.com)

***etón Corporation***

Corporate Headquarters  
1015 Corporation Way  
Palo Alto, California 94303 USA  
tel +1 650-903-3866  
tel +1 800-872-2228  
fax +1 650-903-3867

***etón Europe/Lextronix Germany***

Rosenstrasse 2  
D-10178 Berlin, Germany  
tel +49 [0]30 243102149

***etón Canada***

1 Yonge Street, Suite 1801  
Toronto, Ontario M5E 1W7 Canada  
tel +1 416-214-6885

v. 03-17-06